

サクシオンキット 取付要領書

品番：MR-GRX12#-SC1 MR-GRX12#-SC2

このたびは、エムズリアライズ商品をお買い上げ頂きましてありがとうございます。
本書はサクシオンキットの取付要領について記載してあります。
取り付け前に必ずお読み頂き、正しい取り付けを行なって下さい。

取り付け上の注意事項

- エンジンが、かかっている状態では絶対に作業を行なわないで下さい。
また、怪我、火傷を防ぐために耐熱性のある手袋や作業着を着用し行ってください。
- サクシオンキットの取付は整備の整った自動車整備工場で専門の教育を受けた整備士がってください。
専門外の方が作業すると怪我や火傷の恐れがあり危険ですので専門の整備工場に作業を依頼してください。
- 車両のボルトナットが緩みにくい場合があります。無理に緩めようとするとう部品破損の原因にもなりますので、潤滑剤を塗布するなど、適切な工具を使用して無理のない作業を行ってください。
- サクシオンキットの取付は必ず自動車が安全に固定している状態で作業を行ってください。

・構成部品

サクシオンパイプ(1ヶ)、シリコンホース(2ヶ)、ホースバンド(4ヶ)

・部品の取付け

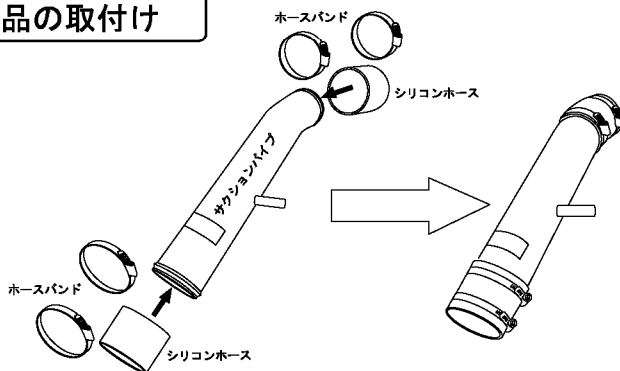

1. エンジンカバー、純正サクシオンパイプを取り外します。
2. ホースバンド、シリコンホース、サクシオンパイプを仮組み立てします。

* この時、ホースバンドは緩めに仮取付してください。

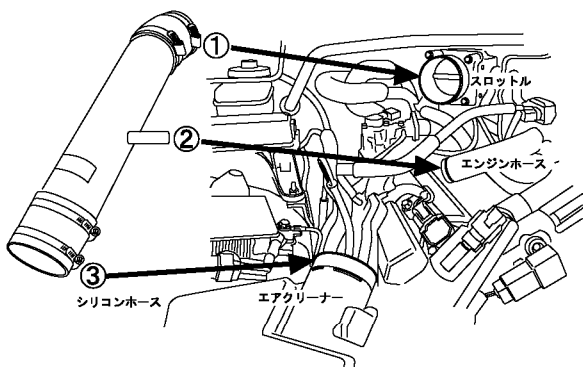

3. 各部①②③をエアクリナー、スロットルエンジンホースに差込みます。
4. 各部①②③の位置調整をします。
1) エアクリナー、シリコンホース
サクシオンパイプの位置調整
2) スロットル、シリコンホース
サクシオンパイプの位置調整

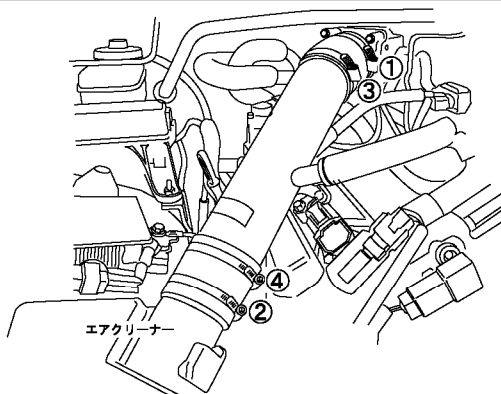

5. 左図の①～④の順番にホースバンドを締付け固定し、サクシオンパイプに緩みやホースバンドに隙間が無いことを確認します。

* 締付トルク：0.3～0.4kgf/m

緩みや隙間がある場合は、位置調整をしホースバンドを増し締めします。
6. 取付後10km以上走行時に、緩みや隙間が無いことを確認します。